



Quitanieve eléctrica

Modelo No. SJ620/621

Formulario No. SJ620/621-880S

Una División de Snow Joe, LLC

MANUAL DEL OPERADOR

IMPORTANTE! **Instrucciones de Seguridad**

Todos los operadores deben leer estas instrucciones antes del uso

Cualquier artefacto eléctrico puede ser peligroso si se usa incorrectamente. Algunas de las precauciones de seguridad que aparecen en este manual se aplican a muchos artefactos. Otras advertencias son específicas al uso de este quitanieve. Guarde este manual para futuras referencias.

ADVERTENCIAS generales de seguridad!

Usted y cualquier otro operador de este quitanieve debe leer, entender y seguir estas instrucciones en su totalidad, y debe volver a leerlas al inicio de cada temporada de nieve. El no seguir todas las instrucciones puede causar una DESCARGA ELÉCTRICA, FUEGO y/o DAÑOS PERSONALES graves.

Preste atención al símbolo de alerta de seguridad personal  usado en este manual para enfocar su atención a una ADVERTENCIA dada junto a una instrucción de operación particular. Esto significa que la operación requiere ATENCIÓN, PRECAUCIÓN Y CAUTELA especiales.

1. Área de trabajo

- a. **Mantenga el área de trabajo limpia y bien iluminada.** Las áreas de trabajo abarrotadas y las áreas oscuras provocan accidentes.
- b. **No opere el quitanieve en una atmósfera explosiva,** como en presencia de líquidos inflamables, gases o polvo. Las herramientas eléctricas crean chispas que pueden encender el polvo o los gases.
- c. **Mantenga a las mascotas, niños, espectadores y visitantes alejados del área de trabajo.** Tenga en cuenta que el ruido normal de la máquina al ser encendida puede hacer difícil para usted el oír a la gente acercándose. Los visitantes deben usar gafas de seguridad y ser mantenidos a una distancia segura del área de trabajo. No deje que los visitantes toquen el quitanieve o el cordón de extensión.

2. Seguridad eléctrica

- a. **Los enchufes deben encajar en los tomacorrientes.** Nunca modifique el enchufe de ninguna manera. No use ningún enchufe

adaptador con artefactos con conexión a tierra. El uso de enchufes sin modificar y tomacorrientes equivalentes reducirá el riesgo de una descarga eléctrica.

- b. **Evite el contacto del cuerpo con superficies conectadas a tierra** como tuberías de agua en cielorraso o subterráneas, radiadores, cocinas, refrigeradores, hornos microondas o estructuras externas de equipos calefactores o en un lugar que esté bajo llave. Tenga cuidado y evite una descarga eléctrica. Hay un mayor riesgo de descarga eléctrica si su cuerpo está conectado a tierra.
- c. **No maltrate el cordón.** Mantenga el cable alejado del calor, aceite, bordes filosos o piezas en movimiento. Nunca jale el quitanieve por el cordón o tire del cordón para desconectarlo del tomacorriente. Los cordones dañados o enredados aumentan el riesgo de descargas eléctricas. Si el cordón se daña de cualquier manera mientras está enchufado, desenchúfelo del tomacorriente.
- d. **Reemplace o repare apropiadamente los cordones dañados.** Si el cordón se daña de cualquier manera mientras está enchufado, desenchúfelo del tomacorriente de pared.
- e. **El contacto con el agua durante la operación del quitanieve puede resultar en una descarga eléctrica y graves lesiones corporales.** No use el quitanieve en lugares húmedos o mojados o bajo la lluvia. No toque el enchufe o el artefacto con las manos húmedas o mientras esté parado sobre agua.
- f. **Cordón de extensión – ADVERTENCIA – Utilice solamente un cordón de extensión certificado por UL para uso EN EXTERIORES y todo tipo de clima (generalmente un cordón de color naranja).** Para evitar que el cordón de extensión se desconecte durante la operación, vea la figura 12 en la página 8.
- g. **Apague el interruptor de alimentación y desconecte el cordón de alimentación antes de llevar a cabo cualquier ajuste, inspección, mantenimiento, reparación, cambio de accesorios o limpieza en el quitanieve así como durante cualquier situación en que estén presentes condiciones peligrosas.** Cualquiera de estas operaciones deberá ser llevada a cabo después de que las piezas giratorias dentro del quitanieve se hayan detenido por completo. Estas medidas preventivas de seguridad reducen el riesgo de un encendido accidental de la herramienta.

- h. **Si usted ve que el cordón de alimentación principal o el cordón de extensión están dañados, por favor desconecte la alimentación y desenchufe el enchufe del receptáculo inmediatamente.** Repare el cordón o reemplácelo de ser necesario.
- i. **Al reemplazar cualquier pieza, usted debe seguir estrictamente las instrucciones y procedimientos descritos en este manual del usuario.** Se debe tener especial cuidado con las piezas de goma, ya que estas piezas, de estar dañadas, pueden aumentar la carga del motor y reducir su potencia mecánica.
- j. **No mueva o transporte el quitanieve cuando el enchufe está conectado al receptáculo de alimentación y el interruptor esté encendido.**
- k. **Al usar el quitanieve, si usted nota que está funcionando de forma inestable u oye ruidos anormales provenientes del motor, por favor detenga la máquina, desconecte la fuente de alimentación inmediatamente y contacte a su centro de servicio.**

3. Seguridad personal

- a. **Manténgase alerta** – mire lo que esté haciendo y use el sentido común al operar el quitanieve. No use la máquina cuando esté cansado o bajo la influencia de drogas, alcohol o medicamentos. Un momento de distracción puede resultar en lesiones personales severas.
- b. **Use vestimenta adecuada** – El uso de botas de goma brinda una protección adicional contra descargas eléctricas. No use ropa suelta o joyas ya que pueden engancharse en las piezas móviles. Use una gorra o protección para la cabeza para mantener el pelo alejado de las piezas giratorias de la máquina. Las gafas protectores ofrecen una mejor protección que las gafas comunes.
- c. **Las piezas móviles presentan riesgos** – Mantenga su rostro, cabello, vestimenta, pies y manos lejos de las piezas móviles. Todos los protectores y accesorios de seguridad deben ser instalados apropiadamente antes del uso de la unidad. Apague la máquina y desconecte el cordón antes de tocar cualquier pieza que no sean los mangos ni el interruptor.
- d. **Superficies** – Este quitanieve está diseñado para su uso sobre superficies pavimentadas. No lo use en grava, piedras u otras superficies pavimentadas a no ser que el quitanieve sea ajustado para dichas superficies, de acuerdo con las instrucciones que aparecen en el manual de operador.

- e. **Evite los encendidos accidentales** – Asegúrese de que el interruptor esté en la posición de APAGADO antes de enchufar la unidad. No transporte el quitanieve con el dedo sobre el interruptor de encendido.
- f. **Posición del cuerpo** – Mantenga con sus pies balance y posición adecuados durante todo el tiempo. Coloque los talones firmemente en el piso y agarre fuertemente el manillar. Esté atento ante superficies desniveladas y no se extienda demasiado. En caso de que usted se caiga o choque contra el quitanieve, inspeccione la unidad para detectar daños o resquebrajaduras. Al retroceder, tenga especial cuidado y evite obstáculos cerca a sus pies o detrás de usted para evitar tropezar y caer.
- g. Si el quitanieve golpea un objeto, primero detenga el quitanieve inmediatamente. Luego, inspecciónelo para detectar cualquier daño. Repare cualquier daño antes de volver a encender y operar el quitanieve.

4. Uso y cuidado de la herramienta

Conozca su quitanieve – Familiarícese con las piezas principales de su quitanieve (Fig. 1).



Figura 1-1 (Modelo SJ620)



Figura 1-2 (Modelo SJ621 con luz)

- A - Marco inferior
- B - Marco intermedio
- C - Marco superior
- D - Perno en "T" y perilla de fijación conjunta
- E - Manivela superior de conducto
- F - Manivela inferior de conducto
- G - Deflector de conducto
- H - Conducto de descarga
- I - Cubierta principal
- J - Barrena
- K - Barra raspadora
- L - Placa recubierta de gomar
- M - Ruedas (Reverso de la máquina)
- N - Botón interruptor de seguridad
- O - Cordón/enchufe polarizado
- P - Manillar
- Q - Palanca de ENCENDIDO/APAGADO

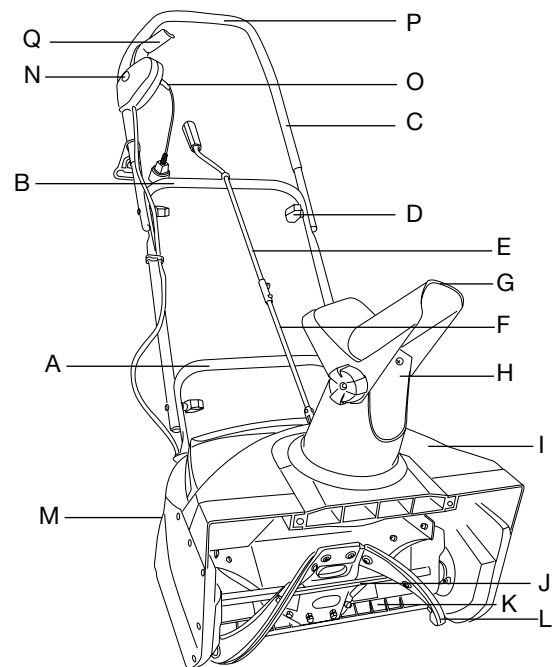
Nota: La única diferencia entre el SJ620 y el SJ621 es el sistema de luz halógena.

INFORMACIÓN TÉCNICA

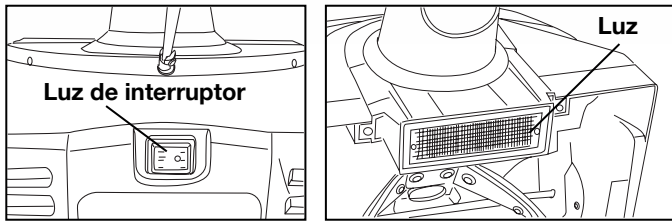
Voltaje de funcionamiento	120 V, 60 Hz
Potencia	13.5 A
Luz	12 V 20 W (Modelo SJ621 sólo)
Velocidad sin carga	2450 min ⁻¹
Peso (SJ620)	31 lbs/14 Kg
Peso (SJ621 con la luz)	33.5 lbs/15.2 Kg
Ancho de trabajo	18"/45.7 cm
Altura de trabajo	10"/25.4 cm
Velocidad de lanzamiento	650 lbs/min
Distancia de lanzamiento	20 ft/6 m

- a. **Lea el manual del operador cuidadosamente.** Entérese de las aplicaciones y limitaciones de su quitanieve; así como los peligros potenciales específicos relacionados con esta máquina. No utilice este quitanieve para cualquier trabajo distinto del cual ha sido diseñado para realizar; de lo contrario puede causar fallas mecánicas, daños severos o lesiones personales.

- b. **Inspección preliminar de la unidad** – Inspeccione completamente la unidad antes de su uso. Asegúrese de que todas las piezas estén seguras e instaladas correctamente. Si usted nota cualquier anomalía, no use la máquina hasta que haya sido reparada correctamente. Lleve a cabo una prueba la primera vez que use el quitanieve, o siempre después de que haya reemplazado piezas para asegurarse de que el quitanieve funcione correctamente.
- c. **Inspección preliminar del área** – Limpie el área a ser trabajada antes de cada uso. Retire todos los objetos como rocas, vidrios rotos, clavos, alambres o cuerdas los cuales pueden ser arrojados o enredarse dentro del quitanieve. Mantenga el área de trabajo libre de personas, especialmente niños, y de mascotas.
- d. **Fuerza excesiva** – El quitanieve fue diseñado para responder a una velocidad determinada en diversas condiciones de nieve para una seguridad y rendimiento óptimos. No lo fuerce. Mantenga la presión constante.
- e. **Interruptor defectuoso** – No use el quitanieve si el interruptor no enciende ni apaga la máquina. Cualquier artefacto eléctrico que no pueda ser controlado por un interruptor no es seguro y deberá ser reparado.
- f. **Golpear un objeto** – Si el quitanieve golpea accidentalmente un objeto, primero detenga el quitanieve y desenchúfelo. Luego inspecciónelo para encontrar daños y repare o reemplace cualquier pieza dañada antes de volver a encender y operar el quitanieve.
- g. **Seguridad del conducto de descarga** – Nunca apunte el conducto de descarga de nieve directamente al operador, a los espectadores, a vehículos o a ventanas. El lanzar nieve y objetos extraños recogidos accidentalmente por el quitanieve puede causar daños y lesiones personales severas. No use sus manos para desobstruir el conducto de descarga. Detenga el motor antes de retirar escombros.
- h. **Posición de operación sosteniendo la máquina con las manos** – La operación del quitanieve sosteniéndolo con las manos es insegura.
- i. **Operación anormal** – Si usted nota que el quitanieve está funcionando de manera inestable u oye ruidos anormales provenientes del motor, detenga la máquina, desconecte la fuente de alimentación inmediatamente y contacte a su distribuidor original.

- j. **Control de ruido** – Al usar el quitanieve, usted debe respetar las leyes y normas locales con respecto al control de ruido y la protección del medio ambiente. Para evitar perturbaciones de ruido, usted debe cuidadosamente elegir una hora de operación apropiada y considerar las condiciones del entorno.
- k. **Cuando el trabajo esté concluido** – Desenchufe el quitanieve de la fuente de alimentación cuando no esté en uso, al cambiar accesorios, y antes de llevar a cabo cualquier operación de mantenimiento.
- l. **Almacenamiento seguro** – Guarde el quitanieve en interiores, en un lugar seco, después de cada uso. Manténgalo en un área bajo llave, a donde no puedan acceder niños ni personas no autorizadas. No guarde la máquina mientras esté conectada a la fuente de alimentación. Puede causar daños y lesiones.
- m. **Mantenimiento para seguridad y durabilidad**
 - Verifique que las piezas móviles no estén desalineadas o trabadas, que no haya piezas rotas y que no esté presente cualquier otra condición que pueda afectar el funcionamiento de la unidad. De estar dañada una pieza, repárela o reemplácela antes de usar la unidad. Utilice solamente aquellas piezas de repuesto hechas para su modelo. Al reemplazar cualquier pieza, usted debe seguir estrictamente las instrucciones y procedimientos descritos en este manual. Se debe tener especial cuidado con las piezas de goma, ya que estas piezas, de estar dañadas, pueden aumentar la carga del motor y reducir su potencia mecánica.

¡Verifique siempre que estén ajustados todos los pernos, tuercas y perillas antes de usar la unidad!

Símbolos de seguridad

La siguiente tabla describe los símbolos de seguridad que pueden aparecer en este producto. Lea, comprenda y siga todas las instrucciones relacionadas a la unidad antes de intentar ensamblarla y operarla.

Símbolo	Descripción
	Lea el manual de instrucciones
	Hay un riesgo de que piedras y otros objetos puedan ser arrojados por el artefacto. Mantenga a las personas y animales domésticos a una distancia segura.
	Mantenga el cordón de alimentación alejado de las cuchillas cortantes
	Mantenga siempre el cable alejado de fuentes de calor, aceites o bordes afilados. Retire el enchufe del tomacorriente inmediatamente si el cordón se daña o se enreda.
	Desconecte el enchufe antes de llevar a cabo cualquier reparación o cuando el cordón esté dañado o enredado. No use este producto en la lluvia, ni lo deje afuera mientras llueva.
	Es obligatorio en todo momento el usar gafas protectoras o una visera para proteger los ojos y el rostro.
	Es obligatorio el usar calzado de protección todo el tiempo para brindar protección contra objetos cayendo accidentalmente sobre los pies.

Símbolo	Descripción
	Es obligatorio en todo momento el usar guantes para proteger las manos
	La pieza giratoria seguirá girando continuamente durante varios segundos después de que haya apagado la máquina
	Doble aislamiento
	Mantenga las manos y pies alejados de las piezas giratorias
	Mantenga los pies alejados de las piezas giratorias del quitanieve. Las piezas giratorias lo van a herir.
	Mantenga las manos alejadas de las piezas giratorias del quitanieve. Las piezas giratorias lo van a herir.

Ensamblado



CUIDADO



Inspeccione el cableado; el cual, de haber sido dañado durante el transporte, puede causar serios daños a su cuerpo durante el uso del equipo. Si se detecta o sospecha algún daño, no ensamble el artefacto. Contacte las oficinas de servicio al cliente de Snow Joe.

Ensamble el artefacto cuidadosamente, de tal manera que el cableado eléctrico no se dañe.

Cómo comenzar

1. Retire el quitanieve y los demás elementos de la caja.
2. Determine los lados de la mano izquierda y derecha del quitanieve poniéndose de pie en la posición normal de operación.
3. Verifique que todos los elementos estén libres de daños causados por el transporte. Si se detectan o sospechan daños, o si alguna de las piezas falta, no ensamble la unidad. En su lugar, contacte inmediatamente al proveedor donde compró el quitanieve o contacte al centro de atención al cliente Snow Joe.
4. Verifique y asegúrese de que la manivela superior del conducto está incluida.

Ensamblado del marco superior, intermedio e inferior

1. La máquina viene empacada lista para ser usada. Jale el marco intermedio hacia atrás (Fig. 2). Para un ensamblado fácil, hemos embalado el modelo con la mayoría de las piezas conectadas. Jale el marco superior hacia arriba (Fig. 2).



Figura 2

2. Asegure la conexión del marco inferior e intermedio ajustando las perillas en cada lado (Fig. 3).

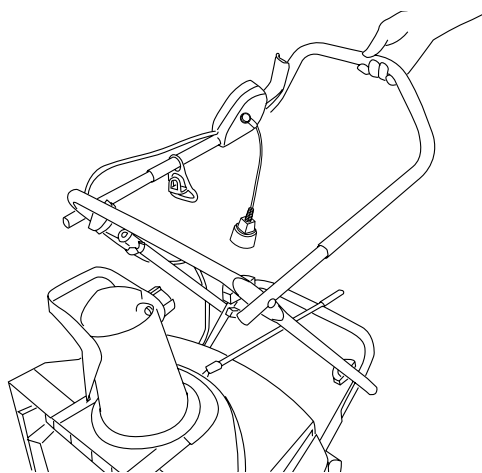

Figura 3

3. Asegure la conexión del marco inferior e intermedio ajustando las perillas en cada lado (Fig. 4)

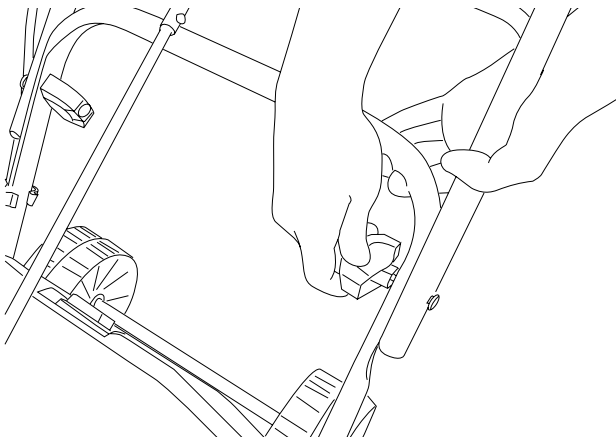

Figura 4

Ensamblado del conducto de descarga

1. Afloje la perilla para levantar el deflector del conducto (Fig. 5).

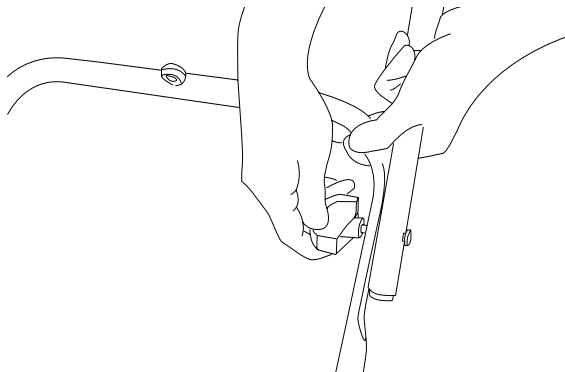

Figura 5

2. Levante el deflector del conducto y trábelo con seguridad en el conducto de descarga (Fig. 6).

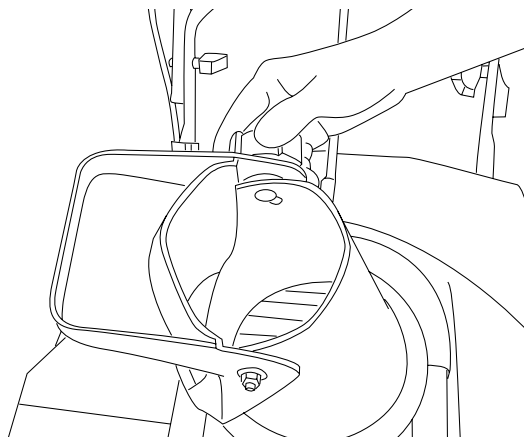

Figura 6

3. Levante o baje el deflector del conducto a la altura deseada del flujo de nieve y ajuste las perillas (Fig. 7).

Nota: No ajuste demasiado las perillas!

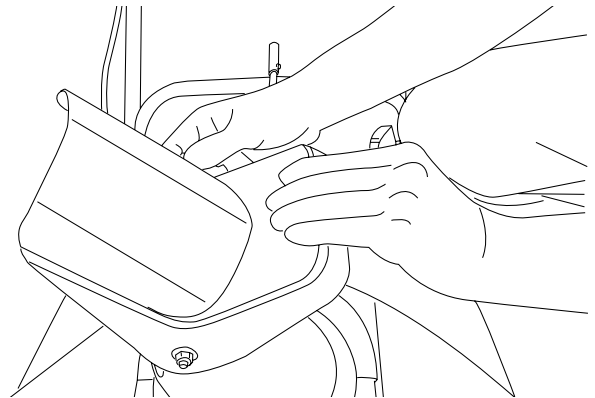

Figura 7

Ensamblado de la manivela del conducto

1. Deslice la manivela superior del conducto a través del anillo de goma ubicado en el marco intermedio (Fig. 8).

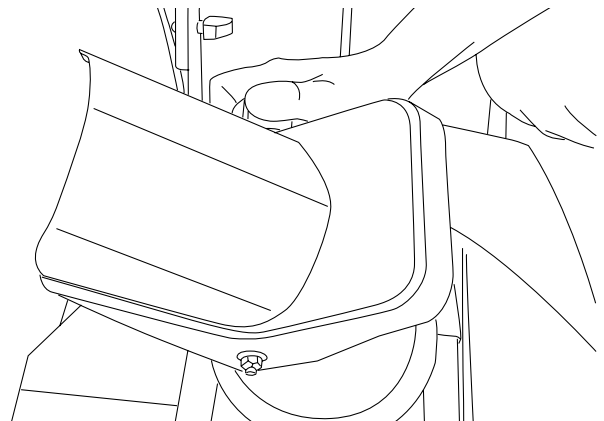

Figura 8

2. Afloje a mano el tornillo en la manivela inferior del conducto (Fig. 9).

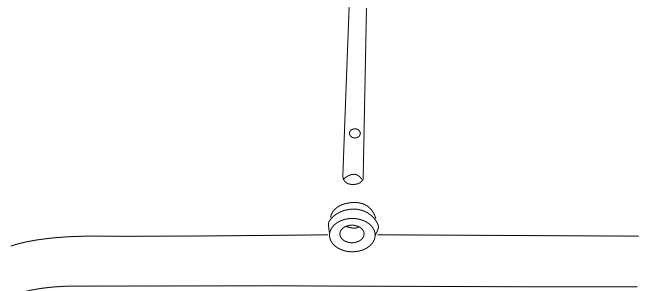

Figura 9

3. Introduzca la manivela superior del conducto dentro de la manivela inferior del conducto (Fig. 10).

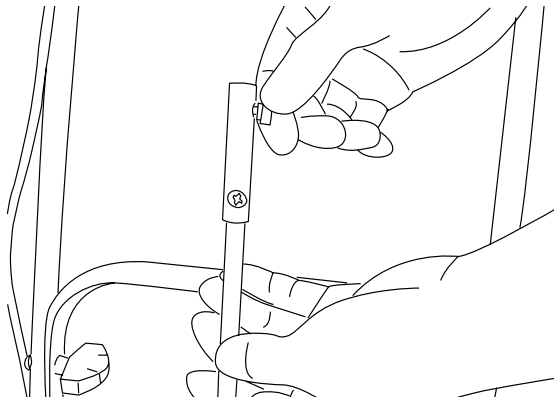

Figura 10

4. Alinee los orificios del tornillo y ajuste el tornillo con la mano (Fig. 11).

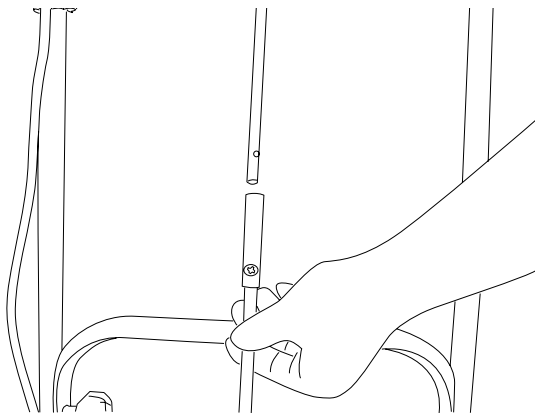

Figura 11

Operación

Nota: Antes de usar esta máquina, asegúrese de que la fuente de alimentación que vaya a utilizar cumpla con las especificaciones detalladas en este manual. Antes de insertar el enchufe en el receptáculo, verifique que el eje rotatorio y las placas de goma del quitanieve estén firmemente asegurados con los tornillos, y que las placas de goma estén de cara a la dirección correcta. Lleve a cabo un encendido de prueba para asegurarse de que el rotor gira libremente.

Asegurando el cordón de extensión

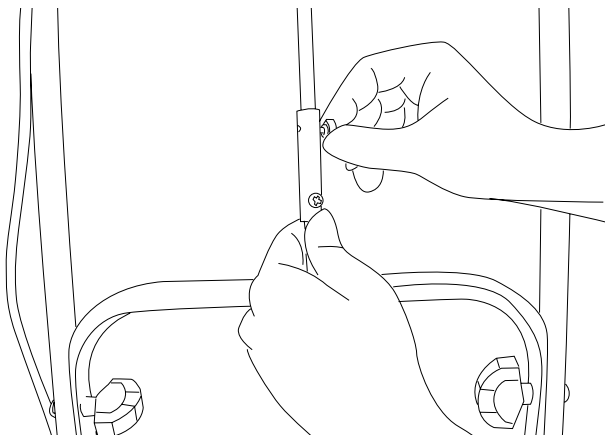
1. Para un uso seguro y eficiente de su quitanieve, utilice únicamente un cordón de extensión certificado por UL recomendado para uso al aire libre. Consulte la siguiente tabla de cordones de extensión:



ADVERTENCIA



Una descarga eléctrica puede causar DAÑOS SEVEROS o MUERTE. Tenga en cuenta estas advertencias:

- No deje que ninguna pieza del quitanieve haga contacto con el agua mientras está encendido. Si el artefacto se moja mientras está apagado, séquelo antes de encenderlo.
- Utilice únicamente un cordón de extensión certificado por UL, CSA, ETL para uso en exteriores y todo tipo de clima. No utilice un cordón de extensión de más de 100 pies (30 metros).
- No toque el artefacto o su enchufe con manos húmedas o mientras esté parado sobre agua. El uso de botas de goma ofrece cierta protección.

TABLA DE CORDONES DE EXTENSIÓN

Longitud de cordón:	50 ft. (15m)	100 ft. (30m)
Calibre de alambre:	14 AWG	12 AWG

- Empuje el bucle del cordón de extensión a través de la ranura desde el lado opuesto del gancho de restricción. Posicione el bucle sobre el gancho y jale el cable de vuelta a través de la ranura (Fig. 12).



Figura 12

- Conecte el extremo hembra del cordón de extensión en el conector macho del cordón/enchufe (Fig. 13).

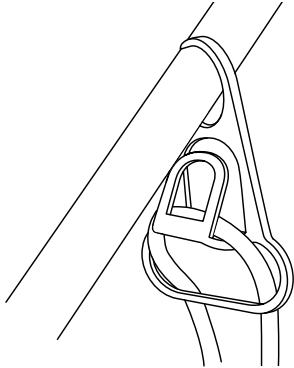

Figura 13

- Note que el quitanieve tiene un enchufe macho polarizado, con una pata ligeramente más larga y ancha que la otra (Fig. 14). El extremo hembra del cordón de extensión deberá ser de igual manera polarizado para que el cordón de extensión encaje perfectamente en el cordón/enchufe.



Figura 14

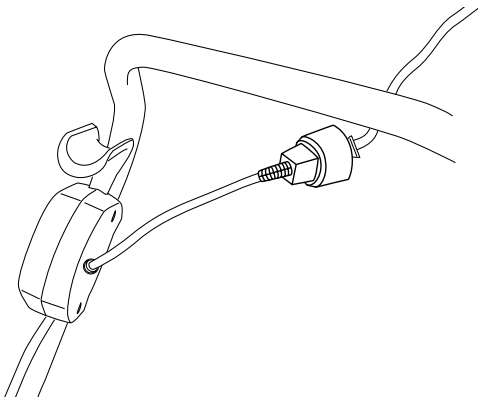

ADVERTENCIA

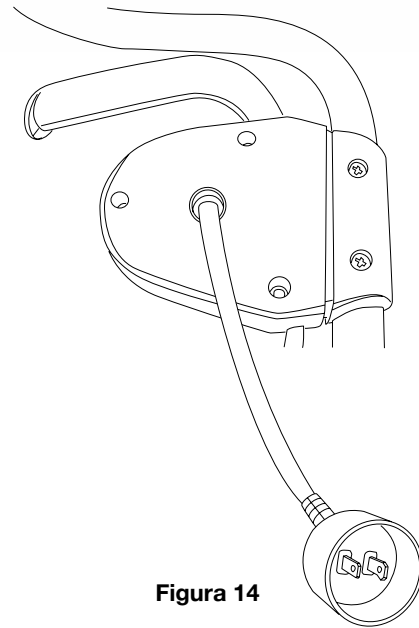

Los cordones eléctricos dañados representan un riesgo de incendio, descarga eléctrica y graves lesiones corporales.

Antes de operar el quitanieve, examine cuidadosamente el cordón eléctrico. Si el cordón está dañado, no utilice el quitanieve. Reemplace o repare el cordón dañado inmediatamente. Si necesita asistencia, contacte a un distribuidor autorizado de Snow Joe.

Encendido y apagado

- Para el encendido, primero presione el botón interruptor de seguridad que se encuentra al lado de la carcasa del interruptor (Fig. 15).



Figura 15

2. Mientras mantiene presionado el botón interruptor de seguridad, jale la palanca de encendido hacia usted. Suelte el botón interruptor de seguridad y opere la máquina (Fig. 16). La máquina sólo puede ser encendida presionando primero el botón interruptor de seguridad, seguido del apriete de la palanca de encendido. Lo inverso no encenderá la máquina.

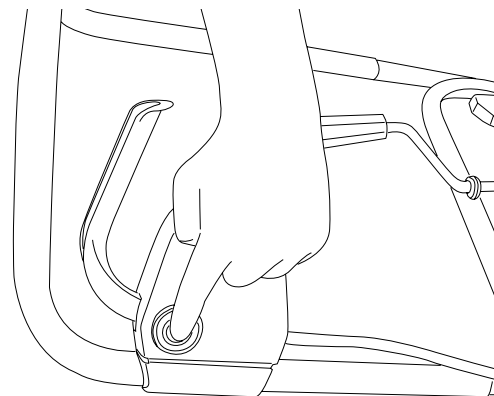

Figura 16

3. Para apagar la máquina, deje de apretar la palanca de encendido.
4. En el SJ621, la luz halógena puede ser usada para iluminar la ruta delante en la oscuridad al encender el interruptor en el reverso del quitanieve (Fig. 17).

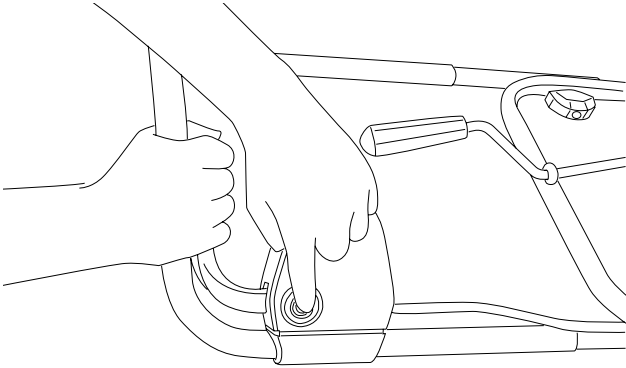

Figura 17

Nota: La luz se encenderá sólo cuando el quitanieve esté funcionando. Después de acabar de usar su quitanieve, no se olvide de APAGAR el interruptor de luz.

Moviendo la máquina y quitando la nieve

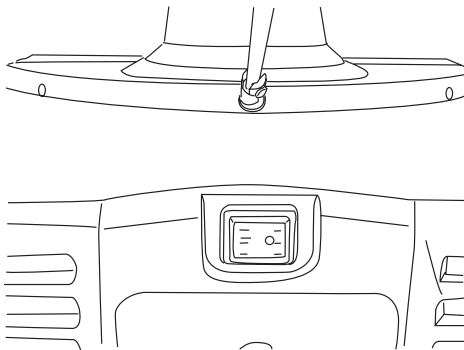

ADVERTENCIA



Objetos extraños, como piedras, vidrios rotos, clavos, alambres o cuerdas pueden ser recogidos y arrojados por el quitanieve, causando lesiones personales severas.

Retire todos los objetos extraños del área a ser trabajada antes de operar el quitanieve.

1. Mantenga el área de operación libre de objetos extraños que puedan ser arrojados por las cuchillas del rotor. Lleve a cabo una inspección completa del área, ya que algunos objetos pueden estar ocultos a la vista por la nieve que los rodea. Si el quitanieve golpea una obstrucción o recoge un objeto extraño durante su uso, detenga el quitanieve, desconecte el cordón de extensión, retire la obstrucción e inspeccione la unidad para ver si se ha dañado. Repare o reemplace cualquier pieza dañada antes de volver a encender y operar la unidad.
2. Mantenga a las mascotas, niños y espectadores alejados del área de trabajo. Tenga en cuenta que el ruido normal de la máquina al ser encendida puede hacer difícil para usted el oír a la gente acercándose.
3. Al mover el quitanieve, use las ruedas en un lado como punto de pivote. Incline ligeramente el quitanieve sobre este punto de pivote para moverlo hacia adelante o hacia atrás.
4. Empiece su ruta de limpieza cerca al tomacorriente y trabaje hacia afuera, lanzando la nieve en un movimiento hacia adelante y hacia atrás. Para limpiar en la dirección opuesta, pase por sobre el cordón y gire el quitanieve sobre sus ruedas. Asegúrese de superponer las rutas de limpieza.
5. Tenga en cuenta la dirección del viento. De ser posible, muévase en la misma dirección que el viento, de manera que la nieve no sea lanzada contra el viento (y por tanto hacia su cara y por sobre la ruta recién limpiada).
6. Mientras mueva el quitanieve, no tire del cordón de alimentación violentamente o lo arrastre bruscamente. El quitanieve deberá moverse dentro del rango que el cordón pueda alcanzar.
7. No empuje el quitanieve con demasiada fuerza. Usted debe empujar la máquina cuidadosamente y de forma uniforme, de acuerdo con la velocidad de lanzamiento de la unidad.
8. No aplique carga humana adicional al motor ya que esto puede causar daños al motor.
9. Algunas piezas del quitanieve se pueden congelar bajo condiciones de temperatura extremas. No intente operar

el quitanieve con piezas congeladas. Si las piezas se congelan mientras el quitanieve está siendo usado, detenga el quitanieve, desenchufe el cordón de extensión e inspeccione las piezas congeladas. Libere todas las piezas antes de volver a encender u operar el quitanieve. Nunca fuerce los controles que se hayan congelado.

10. Trabajo sobre piedras, grava o superficies sin pavimentar – Para evitar lanzar material de superficie suelto junto con la nieve, empuje hacia abajo en el mango para levantar el raspador en la base de la unidad por sobre las piedras o grava.

Cambio de la dirección y altura de lanzamiento



ADVERTENCIA



Nunca apunte el conducto de descarga de nieve al operador, espectadores, vehículos o ventanas cercanas. El lanzar nieve y objetos extraños recogidos accidentalmente por el quitanieve puede causar daños y lesiones personales severas.

Siempre oriente el conducto de descarga a la dirección opuesta a donde usted, los espectadores, vehículos en los alrededores y ventanas estén ubicados.

1. El conducto de descarga puede ser ajustado 180 grados rotando la manivela del conducto. Gire la manivela de control de conducto en sentido horario para mover el conducto de descarga hacia la izquierda y en sentido antihorario para mover el conducto a la derecha (Fig.19).



Figura 18

Nota: Un poco de lubricante, como el WD-40, proporcionará una operación más cómoda del conducto (rocíe en los puntos A y B).

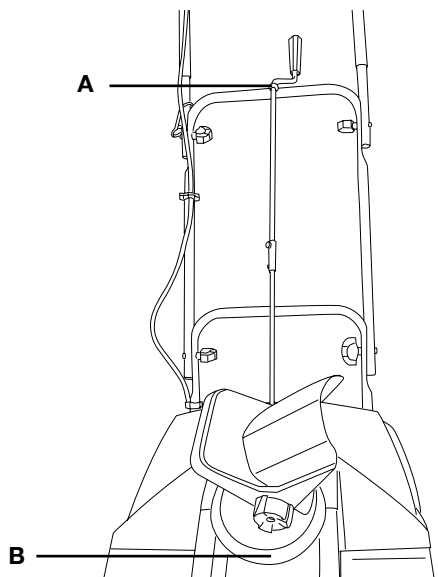

Figura 19

2. El deflector del conducto en la parte superior del conducto de descarga controla la altura del flujo de nieve. Afloje la perilla para levantar o bajar el deflector a la altura deseada de nieve que usted desee lanzar. Ajuste la perilla para asegurar el deflector (Fig. 20).



Figura 20

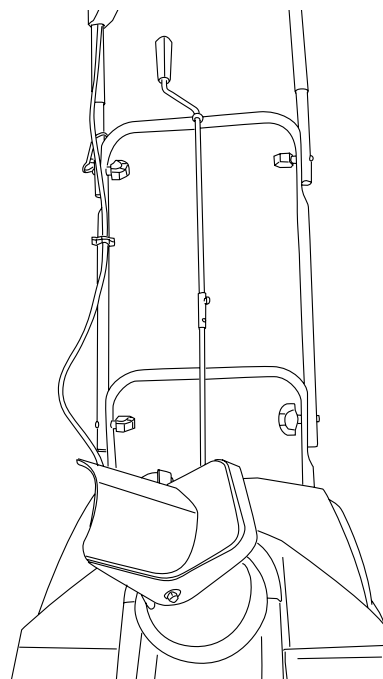

ADVERTENCIA

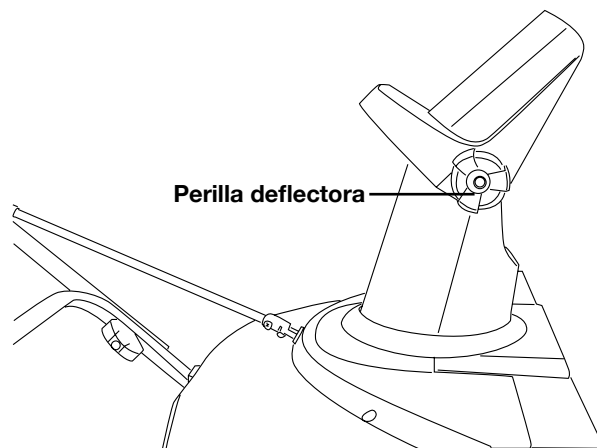

Asegúrese de que el deflector del conducto se enganche y trabe completamente sobre el conducto de descarga. Una abertura entre el conducto de descarga y el deflector del conducto puede permitir que objetos extraños sean recogidos por el quitanieve y sean lanzados en la dirección del operador, causando lesiones corporales severas.

- No avance el deflector del conducto demasiado hacia adelante provocando que aparezca una abertura entre el deflector y el conducto de descarga.
- No sobreajuste las perillas en el deflector del conducto (Fig. 20).

Mantenimiento



ADVERTENCIA



Asegúrese de apagar el interruptor y desconecte el cordón de extensión antes de llevar a cabo cualquier tarea de mantenimiento en su quitanieve.

Lubricación de por vida (motor y barrena)

La lubricación no es necesaria y puede dañar la unidad. El quitanieve ha sido lubricado en la fábrica para un uso de por vida antes de ser transportado.

Consejos generales de mantenimiento

1. No intente reparar la máquina a no ser que usted tenga las herramientas e instrucciones apropiadas para desensamblarla y repararla.
2. Verifique de manera frecuente que los pernos y tornillos estén ajustados apropiadamente para asegurarse de que el equipo esté en condiciones seguras de operación.
3. Después de cada sesión de retiro de nieve, mantenga el quitanieve funcionando por unos minutos más para evitar que el colector y el rotor se congelen. Apague el motor, espere que todas las piezas se hayan detenido por completo y retire el hielo y nieve residuales de la unidad. Gire la manivela del conducto varias veces para retirar cualquier exceso de nieve.

Reemplazo de las placas de goma

Nota: Al reemplazar las placas de goma gastadas, preste mucha atención y distinga cuidadosamente entre el lado áspero y el lado suave de las placas. Coloque el lado áspero dentro y el lado suave fuera.

1. Saque el ensamblado de la placa de goma gastada retirando los dos conjuntos de tuercas y pernos usados para asegurarlo (Fig. 21, 22).



Figura 21



Figura 22

2. Afloje los dos conjuntos intermedios de tuercas y pernos para cambiar la placa de goma gastada, ensámblela y ajústela en el paso inverso (Fig. 23).

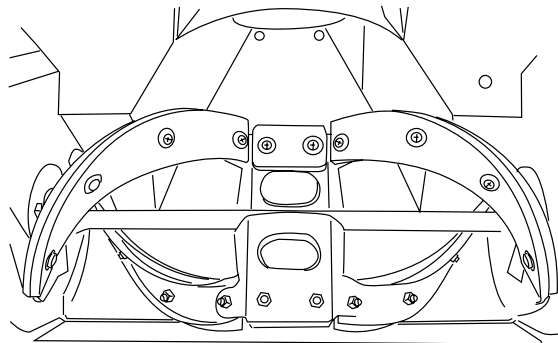

Figura 23

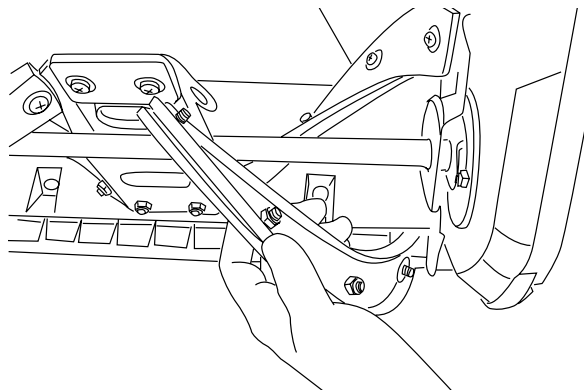
3. Instale el nuevo ensamblado de la placa de goma ajustando los dos conjuntos de pernos y tuercas en ambos lados (Fig. 21).

Reemplazo de la barra raspadora

1. La barra raspadora está localizada en la base del quitanieve, debajo de la carcasa del rotor (Fig. 24).

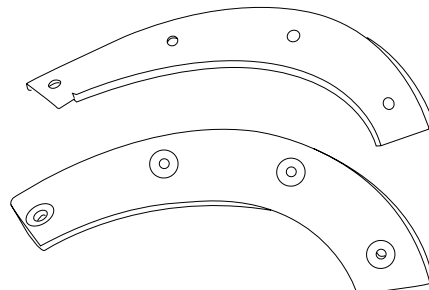

Figura 24

2. Saque la barra raspadora gastada del quitanieve retirando los dos tornillos que la sostienen en su lugar (Fig. 25).

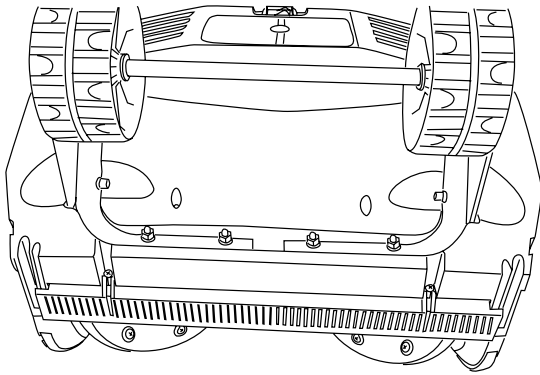

Figura 25

3. Instale la nueva barra raspadora y ajústela bien al quitanieve con los dos tornillos (Fig. 26).

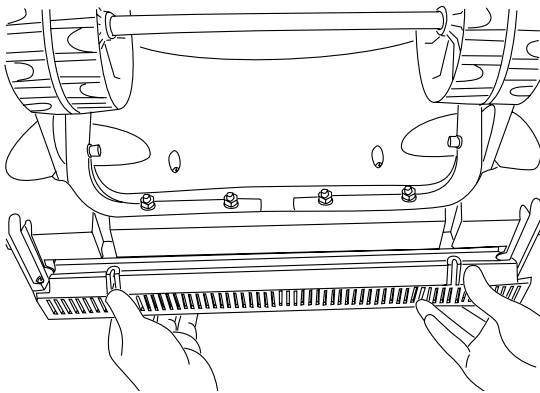

Figura 26

Reemplazo de la correa.

Note: Determine los lados de la mano izquierda y derecha del quitanieve poniéndose de pie detrás de la unidad, en la posición normal de operación.

1. Retire los tornillos del panel izquierdo del quitanieve (Fig. 27).

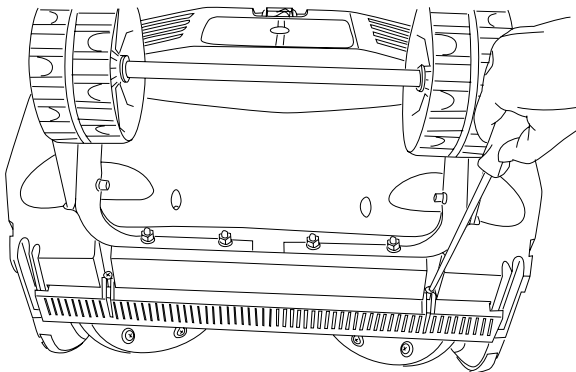

Figura 27

2. Levante el tensor de la correa y desenrolle la correa gastada de la polea grande desde arriba (Fig. 28).

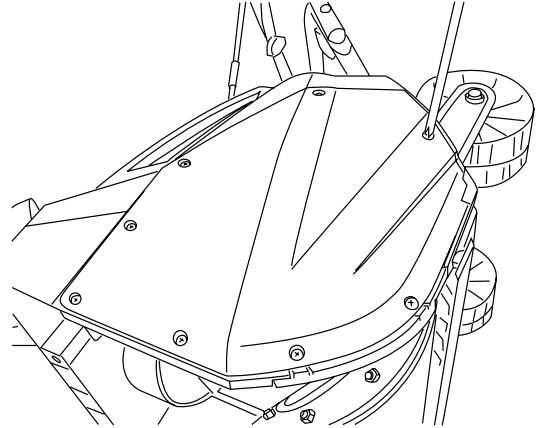

Figura 28

Nota: Para reemplazar la polea, retire la tuerca externa, la tuerca de la izquierda, en la dirección opuesta (sentido horario para aflojar y sentido antihorario para ajustar).

3. Levante el tensor de la correa y ensamble la correa nueva enrollándola en la polea grande desde arriba (Fig. 29).

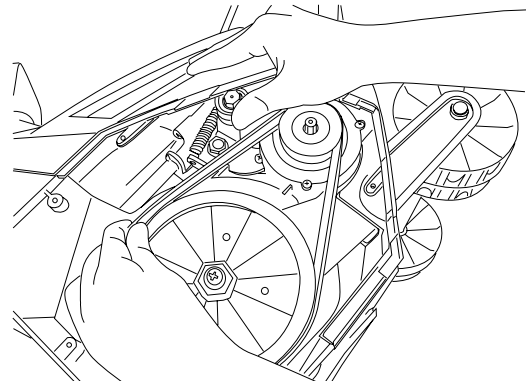

Figura 29

Nota: La nieve mojada y pesada pone una carga en las correas y éstas tienen que ser reemplazadas más a menudo.

Reemplazo de zapatas antideslizantes

Las zapatas antideslizantes están ubicadas debajo del panel lateral. Retire los dos tornillos del panel lateral y levante las zapatas antideslizantes para cambiarlas (Fig. 30).

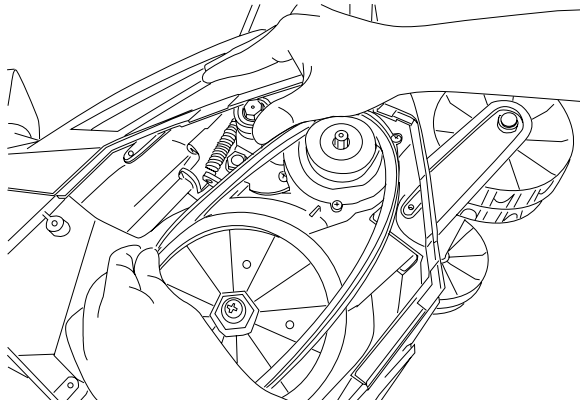

Figura 30

Reinicio automático

El Snow Joe SJ620/621 tiene una función incorporada de reinicio automático. En caso de una obstrucción grande que detenga la barrena, simplemente desenchufe la unidad, retire la obstrucción de la barrena, espere 60 segundos y reanude el uso de la máquina.

Almacenamiento

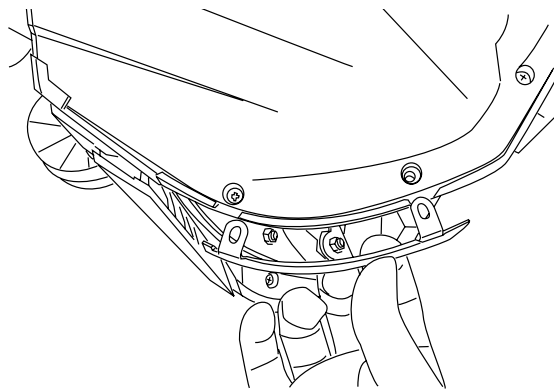
1. Permita que el motor se enfríe y limpie el quitanieve antes de guardarlo o transportarlo. Asegúrese de sujetar la unidad durante su transporte.
2. Desconecte el cordón de extensión del quitanieve. Inspeccione el cordón de extensión cuidadosamente para detectar señales de desgaste o daños. Reemplácelo si está gastado o dañado.
3. Inspeccione el quitanieve cuidadosamente para detectar piezas gastadas, sueltas o dañadas. Verifique las conexiones y tornillos, y ajústelos de ser necesario. Para reparaciones o reemplazo de piezas, contacte a su distribuidor de Snow Joe o al centro de atención al cliente de Snow Joe llamando al 1-866-766-9563.
4. Guarde la unidad, junto con el cordón de extensión desconectado, en un lugar seco y bajo llave, lejos del alcance de los niños para prevenir daños o usos no autorizados. Cubra holgadamente la unidad con una lona para mayor protección.

Asistencia y Servicio

Si su quitanieve Snow Joe SJ620/621 Ultra requiere reparaciones o mantenimiento, por favor llame al 1-866-766-9563 para asistencia.

Modelo y número de serie

Al contactar la compañía o al ordenar piezas de repuesto, usted necesitará proveer el modelo y el número de serie, los cuales pueden ser encontrados en la etiqueta sobre la cubierta principal de la unidad, a la izquierda del conducto de descarga. Copie estos números en el espacio proporcionado a continuación.

Por favor registre los siguientes números de la etiqueta en la cubierta principal de su nuevo producto.

Modelo #:

S | J | 6 | 2 |

Número de serie:



Garantía total de dos años para uso residencial en los Estados Unidos y Canadá



Condiciones generales:

Snow Joe, LLC garantiza durante dos años al comprador original este producto contra defectos en materiales o mano de obra cuando se utilice para propósitos residenciales normales. Snow Joe, LLC reparará cualquier defecto en materiales o mano de obra, y reparará o reemplazará cualquier pieza defectuosa, sujeto a las condiciones, limitaciones y exclusiones estipuladas en este documento. Dicha reparación o reemplazo de piezas será sin cargo para el comprador original, excepto como se indique abajo.

La duración de la garantía es aplicable sólo si el producto se utiliza para uso personal en la casa o residencia. Si el producto se utiliza para cualquier uso de negocios, comercial o industrial, entonces la duración de esta garantía es de 90 días a partir de la fecha de la compra original. Si cualquier producto se alquila o arrienda, la duración de esta garantía es de 90 días a partir de la fecha de la compra original.

Es responsabilidad del propietario realizar todo el mantenimiento y los ajustes menores que se explican en el manual del propietario.

Productos eléctricos:

Para obtener una unidad eléctrica de reemplazo o reparar la unidad eléctrica existente, debe devolver la unidad completa, con porte pagado, al lugar de compra o al **Snow Joe Return Center, 86 Executive Avenue, Edison, NJ 08817.**

Productos de gasolina/batería:

Limitaciones

- Las baterías están garantizadas sólo por el período de 12 meses después de la fecha de la compra mediante prorratio. Las baterías recargables se reemplazarán sin cargo durante los primeros 90 días. Después de los 90 días iniciales, las baterías se reemplazarán a un costo prorrateado para el cliente
- Los engranajes, cables y componentes eléctricos se garantizan al comprador original para su uso en el hogar o residencia durante un período de dos años

Exclusiones

- Los motores de marca Snow Joe están cubiertos bajo esta garantía. Todos los demás motores y accesorios de motores están cubiertos sólo por la garantía del fabricante del motor y no están cubiertos por esta garantía
- Las piezas que no sean piezas genuinas de Snow Joe no están cubiertas bajo esta garantía.
- No están cubiertos por esta garantía los daños resultantes del mal uso, alteración, armado inadecuado, ajuste inadecuado, negligencia o accidente que requieran reparación
- Las correas, brocas y dientes no están cubiertas en la garantía – las correas, brocas y dientes se desgastan, pero pueden ser adquiridas en www.snowjoe.com o llamando al 1-866-766-9563

Ocasionalmente, Snow Joe, LLC puede cambiar el diseño de sus productos. Ninguna afirmación contenida en esta garantía se interpretará como si obligara a Snow Joe, LLC a incorporar tales cambios de diseño en productos previamente fabricados, ni se considerará que tales cambios sean una admisión de que los diseños anteriores fueran defectuosos.

Esta garantía tiene por objeto sólo cubrir defectos del producto. Snow Joe, LLC no es responsable por daños y perjuicios indirectos, incidentales o consecuenciales en relación con el uso de los productos de Snow Joe cubiertos por esta garantía. Esta garantía no cubre ningún costo o gasto en que incurra el comprador al proporcionar equipo sustituto o servicio durante períodos razonables de avería o no utilización de este producto mientras espera que se realicen las reparaciones de conformidad con esta garantía. Algunos estados no permiten las exclusiones de los daños y perjuicios incidentales o consecuenciales, de modo que es posible que las exclusiones antes señaladas no sean aplicables en todos los estados. Esta garantía le puede otorgar derechos legales específicos en su estado.

**Si desea comunicarse con Snow Joe, dirija sus consultas al:
Departamento de Servicio al Cliente Snow Joe Center
86 Executive Avenue
Edison, NJ 08817**

Los clientes que han adquirido productos Snow Joe exportados de los Estados Unidos y Canadá deberían contactar con su distribuidor de Snow Joe (concesionario) para obtener información aplicable a su país, provincia o estado. Si, por cualquier motivo, no está satisfecho con el servicio del distribuidor, o si tiene dificultades para obtener información sobre la garantía, contacte a su distribuidor Snow Joe autorizado. En caso de que sus esfuerzos sean insatisfactorios, escriba al Snow Joe Center a la dirección arriba anotada.

Si tiene más preguntas acerca de la garantía de su producto, llame al 1-866-Snow-Joe o visítenos en línea en www.snowjoe.com.